

# DC Motor Ø 35

# 1.13.055.XXX



1.13.055.XXX

Aufbau	
Kollektor	Kupfer / 8-teilig
Grundentstörung	2 Drosseln
Isolierstoffklasse	Wicklung H, ansonsten A
Schutzart	IP40
Kommutierung	Kohlebürsten
Anker	gerade Nut
Magnetsystem	Permanentmagneten, 2-polig
Motorlager	kollektorseitig Kalottenlager, abtriebsseitig Kugellager
Gehäuse	Stahl, korrosionsgeschützt
Lagerschilde	beidseitig Zinkdruckguss

Baureihe 1.13.055.XXX		220	221	
<b>Nenndaten*</b>				
Spannung	U	V	12	24
Leistung	P <sub>N</sub>	W	13	13
Drehmoment	M <sub>N</sub>	mNm	40	40
Drehzahl	n <sub>N</sub>	min <sup>-1</sup>	3.100	3.000
Strom	I <sub>N</sub>	A	2,0	1,0
<b>Leerlaufdaten*</b>				
Drehzahl	n <sub>o</sub>	min <sup>-1</sup>	4.500	4.500
Strom	I <sub>o</sub>	A	0,32	0,16
<b>Anlaufdaten*</b>				
Anlaufmoment	M <sub>H</sub>	mNm	120	120
Anlaufstrom	I <sub>H</sub>	A	5,85	2,90
<b>Leistungsdaten*</b>				
max. Abgabeleistung	P <sub>max</sub>	W	16	16
max. Dauerdrehmoment	M <sub>max</sub>	mNm	27	27
<b>Motorparameter*</b>				
Gewicht	G	g	200	200
Läuferträgheitsmoment	J	gcm <sup>2</sup>	44	44
Anschlusswiderstand	R	Ohm	2,1	8,4
Mech. Zeitkonstante	τ <sub>m</sub>	ms	16	16
Elektr. Zeitkonstante	τ <sub>e</sub>	ms	0,8	0,8
Drehzahregelkonstante	R <sub>m</sub>	min <sup>-1</sup> /mNm	35	35
Drehmomentkonstante	k <sub>M</sub>	mNm/A	24	48
Thermischer Widerstand	R <sub>th1</sub>	K/W	7	7
Thermischer Widerstand	R <sub>th2</sub>	K/W	9	9
Axialspiel		mm	< 0,01	< 0,01
Drehrichtung			bidirektional	

## Einsatzbedingungen

Temperaturbereich	T	°C	-10 - +70
Axialkraft	$F_A$	N	10
Radialkraft, 15mm ab Anschraubfläche	$F_R$	N	70

\* bezogen auf 25° C

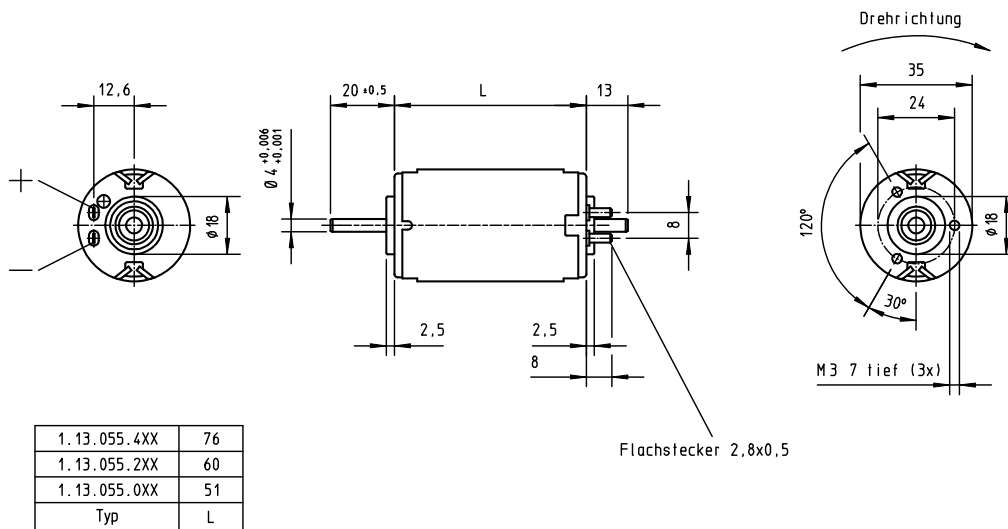

1.13.055.XXX

## Kundenspezifische Ausführungen

Folgende Modifikationen sind nach Absprache möglich:

- ▶ Anbau eines Drehgebers, z.B. Encoder
- ▶ Einbau von Entstörbauteilen wie z.B. Kondensatoren
- ▶ Drehzahlanpassung durch Wicklungsänderung
- ▶ Änderung der Kontaktierung z.B. alternativ durch Litzen mit Stecker
- ▶ Änderung des Wellenüberstandes auf beiden Seiten
- ▶ Änderung der Wellenkontur z.B. Anbringung einer Abflachung oder Nut
- ▶ Montage eines Abtriebskörpers z.B. Zahnrad, Schnecke, Schwungmasse usw.
- ▶ Montage von Adaptern und Befestigungsblechen
- ▶ Kombination mit Getriebe möglich z.B. Bühler Baureihe 1.61.070.XXX